

500, 700, 800 sorozat

Ételmaradék eltakarítók



523

525

526

- Választható 0,55, 1,1 és 2,2 kW-os reverzalható motor
- Ideális megoldás kis és közepes méretű konyhákhoz
- Mosogató alatti, behegesztett vagy szabadon álló modellek

Ezek az IMC ételmaradék-eltakarító készülékek a legjobb választást jelentik a kis és közepes méretű konyhák megbízhatóságát és hatékonyságát igénylő üzemeltetői számára. Az 500-as sorozatnál három különböző beszerelési mód közül választhatunk. Az egységek a mosogató alá szerelhetők, behegeszthetők az asztalra, és önállóan is felállíthatók.

A 0,55 kW-os motorral és speciális ötvözetből készülő daraboló elemekkel felszerelt 500-as sorozat könnyedén megbirkózik a gyorsétkezdék, kis vendéglők és kórházak konyháinak hulladékaival.

Műszaki adatok

A fuvarozási adatokat lásd a 25-26. oldalon

	523	525	526
Kapacitás (névleges)	100 kg/h	150 kg/h	150 kg/h
Ételadag	max 200/nap	max 300/nap	max 300/nap
Motor	0,55 kW		
Feszültségek	220/240-1-50 vagy 380/420-3-50		
Motorkapcsoló	Falra szerelt	Falra szerelt	Beépített
Biztosítékok	1-fázis: 15 A 3-fázis: 5 A		
Szerelési mód	Mosogatóba	Behegesztett	Szabadon álló
Vízcsatlakozás	Mosogató csap	15 mm vízcsatlakozó. Az Egyesült Királyság előírásai szerint a vizet tároló ciszternából kell venni és nem a felszálló csőből. Minimális nyomás 0,4 bar (4 mvo)	
Vízszabályozás	Kézi	Mágnesszelep	
Vízfogyasztás	11 – 14 liter/min		
Szennyvíz elvezetés	42 mm réz vagy műanyag cső, P vagy S szifonnal szerelve, minimum 1 : 7 lejtéssel		
Villamos csatlakozás	Biztosítókkal ellátott leválasztó kapcsolótól a kapcsolódobozig. Az 526 modellnél 2,5 m-es kábel, bekötve a beépített kapcsolóba		
JELLEMZŐK ÉS OPCIÓK			
Biztonsági reteszelés	Nem alkalmazható	✓	✓
Opciók	Rozsdamentes acél oldallemezek az 526-nál		

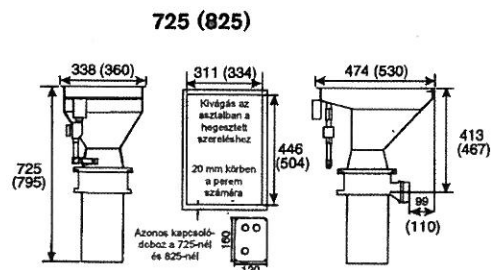
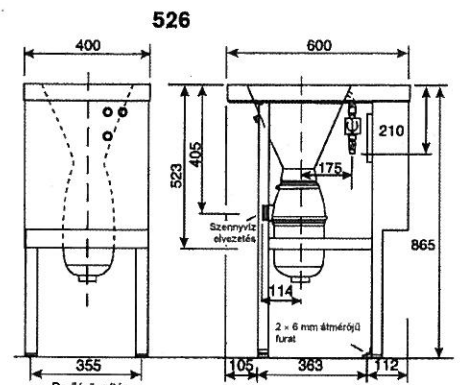
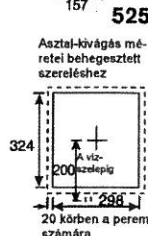
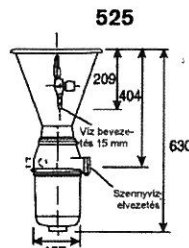
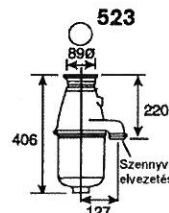

Jobb konyha-higiéncia, olcsóbban

A konyha szigorú higiéniájának fenntartása az ételmezési ipar legfőbb követelménye. A jó gyakorlat azt kívánja, hogy az ételmaradékokat gyorsan és hatékonyan eltávolítsuk, a rossz szagok és a friss vagy főtt étel beszennyezésének elkerülése érdekében. Az IMC piacvezető ételmaradék-eltakarító berendezései tisztább, biztonságosabb és egészségesebb környezetet teremtenek a konyhában, és elősegítik az ételbiztonsági előírások betartását. Az étel-előkészítésből és az ételmaradékokból származó hulladékok, mint például a zöldség héjak, hús- vagy halmaradékok és apró csontok megőrölhetők, és e nagy hatékonyságú gépek segítségével egyetlen művelettel a lefolyórendszerbe moshatók. Nagymértékben hozzájárulhatnak a hulladékkezelés és -gyűjtés költségeinek csökkentéséhez, és értékes rakodóterületet szabadítanak fel.



- Könnyen felszerelhető és igen csendesen dolgozik • Robusztus és nagyteljesítményű őrlőberendezés • Kis helyszükségletű és gazdaságos • Opcióban A osztályú levegőmegszakító

Nagyobb teljesítmény-igények esetén az IMC 700-as és 800-as sorozatának gépei nyújtanak gazdaságos és helykímélő megoldást. Az 1,1 illetve 2,2 kW-os motorokkal felszerelt 700-as és 800-as modellek kifejezetten alkalmasak közepes és nagy méretű konyhák, szállodák és éttermek számára. Az egységek behegeszthetők az előkészítő- vagy mosogatósztalba, vagy önállóan

felállítva is használhatók. A kezelő biztonságáról a reteszelő rendszer gondoskodik, amely meggátolja az őrlőberendezéshez való hozzáférést, ha az működik. Nagy mennyiségű ételmaradék feldolgozásához a 825 Dump Station felel meg igazán. Ez a modell előöblítő zuhannyal és emelt szélekkel van ellátva, hogy megtartsa a hulladékot, ami aztán belemosódik az eltakarító berendezésbe.

Műszaki adatok

A fuvarozási adatokat lásd a 25-26 oldalon

	725	726	825	826/825DS
Kapacitás (névleges)	400 kg/h		600 kg/h	
Ételadag	850/nap		1350/nap	
Motor	1,1 kW		2,2 kW	
Feszültségek	220/240-1-50 380/415-3-50		380/415-3-50	
Motorkapcsoló	Falra szerelt	Beépített	Falra szerelt	Beépített
Biztosítékok	1-fázis: 6 A 3-fázis: 10 A		3-fázis: 10 A	
Vízcsatlakozás	15 mm			
Vízellátás	Min nyomás 0,4 bar (4 mvo). Hálózatra kötve használjunk A osztályú levegőmegszakítót			
Vízszabályozás	Mágnesszelep			
Vízfogyasztás	14-18 liter/min		18-27 liter/min	
Hulladék-elvezetés	2" BSP menetes karíma 54 mm-es, minimum 1:15 lejtéssel szerelt csőhöz való csatlakozáshoz. A 825 Dump Station egy Mechline Service Box-ba köthető.			
Villamos csatlakozás	Biztosítékkal ellátott leválasztó kapcsolótól a kapcsolódobozig. A 726 és 826 modellnél 2,5 m-es kábel, beépítve a beépített kapcsolóba			
Biztonsági reteszelés	Időkésleltetési reteszelés			
Opciók	Rozsdamentes acél oldalmezelés a 726, 826 és 825DS modellnél			

